



Panel de Comando com CLP (Controlador Lógico Programável)
 Acionamento por moto-reductor e controle de velocidade por conversor de frequência
 Possibilidade de alimentação automática para diversos produtos
 Codificação em baixo relevo na aba dos cartuchos, ink-jet ou hot-stamping opcional
 Troca rápida de formatos com mínimo de regulagens
 Fácil limpeza e longa durabilidade com baixíssima manutenção



PROMALER

Máquinas de Embalagem

A Fechadora Horizontal Contínua - Modelo FHC-02 une a alta produtividade com baixo investimento e economia na mão-de-obra. Basta alimentar manualmente a esteira transportadora da máquina com o cartucho já armado e o produto já inserido, que as lingüetas e abas serão dobradas, codificadas, coladas e fechadas. Aplicação individual de adesivo hot-melt nos cartuchos e controle de temperatura por pirômetros digitais. Velocidade variável de 20 a 90 cartuchos por minuto.

Os cartuchos abaixo podem facilmente ser processados em nossos equipamentos:

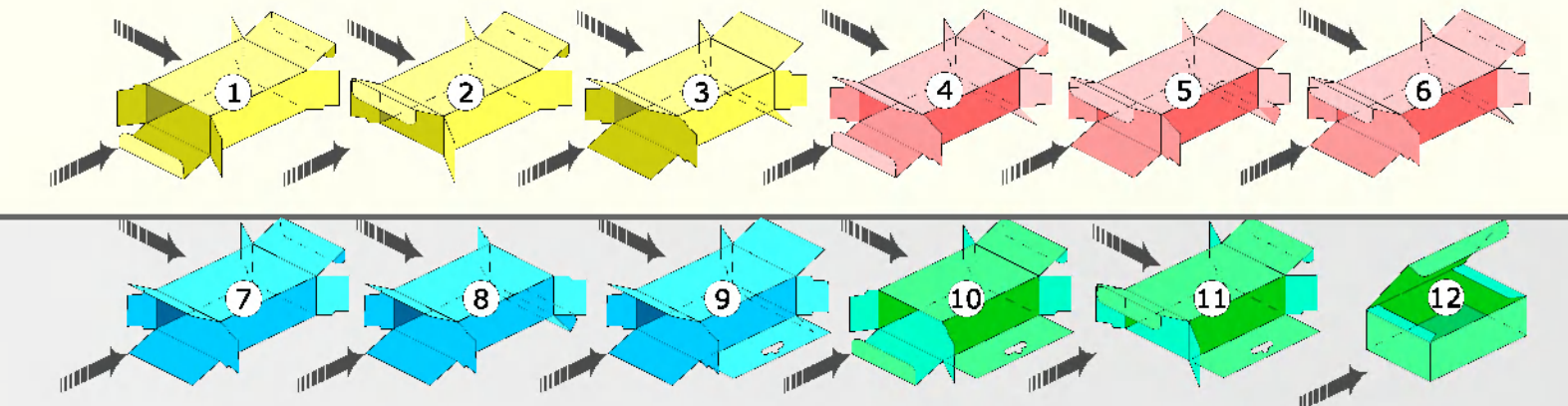

Os seguintes produtos podem ser encartuchados facilmente em nossos equipamentos:

- Sachês
Bisnagas
Frascos
Flow-Packs
- Granulados
Massas
Pós
Biisters
- Barras de Cereais
Vidros
Sabão em Pó
Auto-Peças

Ideais para as Indústrias de:
**Produtos Alimentícios, Farmacêuticos,
 Químicos, Cosméticos, Higiene e Limpeza**

Desenvolvemos sistemas de captação, agrupamento, e introdução automática de seu produto. Consulte-nos!

Encartuchadeira Vertical Intermitente
 Modelo EVI-04

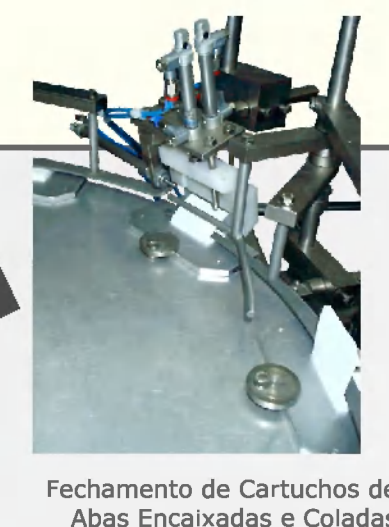

Dados Técnicos - EVI-04

Dimensões Míximas e Máximas (mm)	
C	50 300
L	20 160
H	20 160

Gama de Formatos:

Capacidade Produtiva: até 75 embalagens por minuto*.
 Ligação Elétrica: 220 / 380V - 60 Hz (440V sob consulta).
 Consumo de Energia Elétrica: 2 kW.
 Consumo de Ar Comprimido: 10 litros / minuto.
 Pressão de Trabalho: 6 bar.
 Peso Líquido: 250kg.
 Operadores Necessários: de 1 a 3 operadores (sob consulta).
 Opcionais: Inseridor Automático de Bulas Pré-dobradas, Codificador em Baixo Relevo para até 3 linhas, Aplicador de Adesivo Hot-Melt, Cabine de Proteção, Alimentação Automática de Produtos.
 (*): A capacidade produtiva depende do tipo de cartão e produto a ser encartuchado.

Encartuchadeira Horizontal Intermitente
 Modelo EHI-Linear

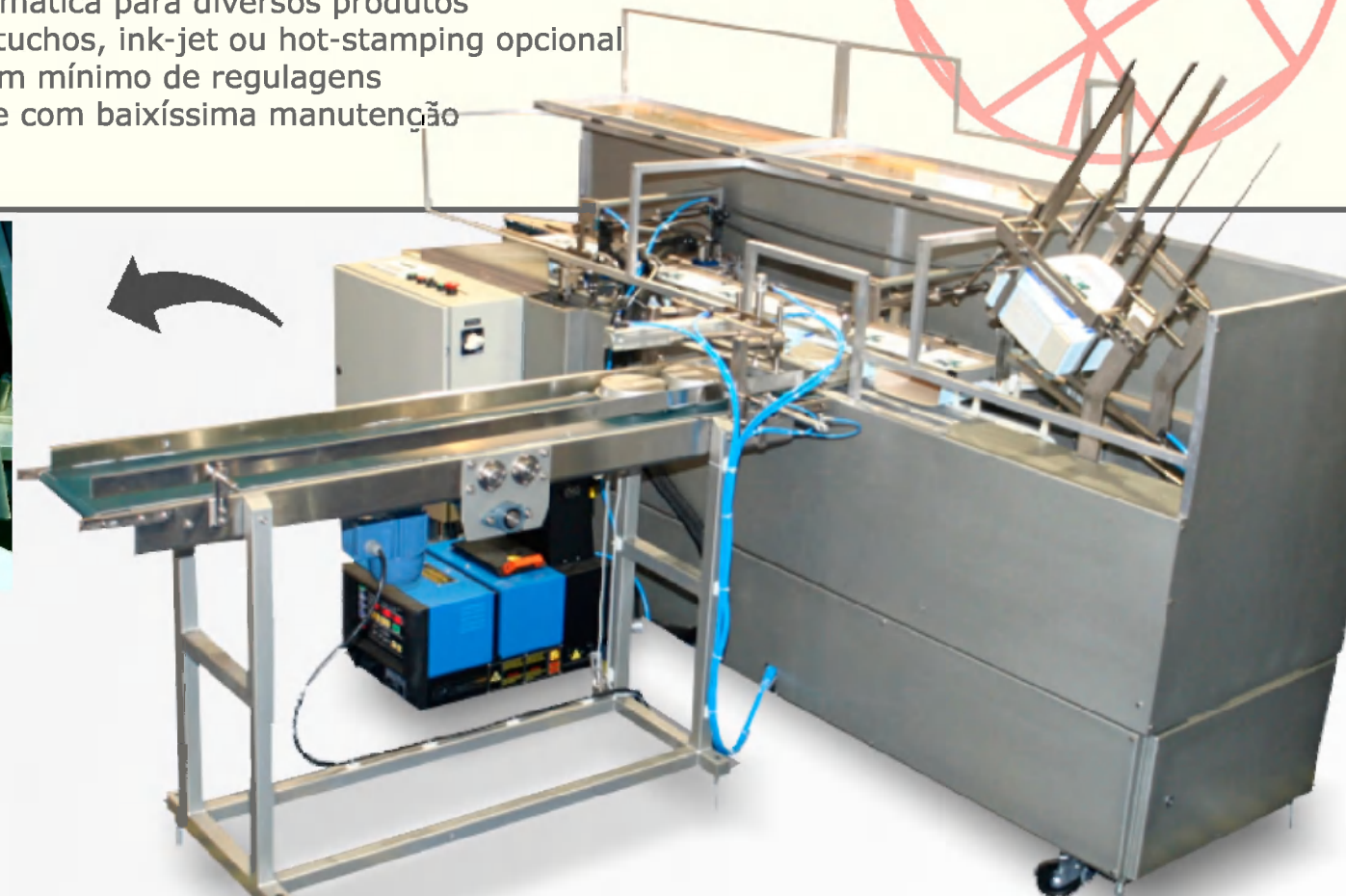

Dados Técnicos - EHI-Linear

Dimensões Míximas e Máximas (mm)			
	EHI-02	EHI-03	EHI-04
L	30 100	50 200	100 300
C	60 200	100 250	251 350
H	15 50	15 80	15 100

Gama de Formatos:

Capacidade Produtiva: até 60 embalagens por minuto*.
 Ligação Elétrica: 220 / 380V - 60 Hz (440V sob consulta).
 Consumo de Energia Elétrica: 3 kW.
 Consumo de Ar Comprimido: 10 litros / minuto.
 Pressão de Trabalho: 6 bar.
 Peso Líquido: 450kg.
 Operações Necessárias: 1 operador.
 Opcionais: Inseridor Automático de Bulas Pré-dobradas, Codificador em Baixo Relevo para até 3 linhas, Aplicador de Adesivo Hot-Melt, Cabine de Proteção, Alimentação Automática de Produtos.
 (*): A capacidade produtiva depende do tipo de cartão e produto a ser encartuchado.

Fechadora Horizontal Contínua
 Modelo FHC-02

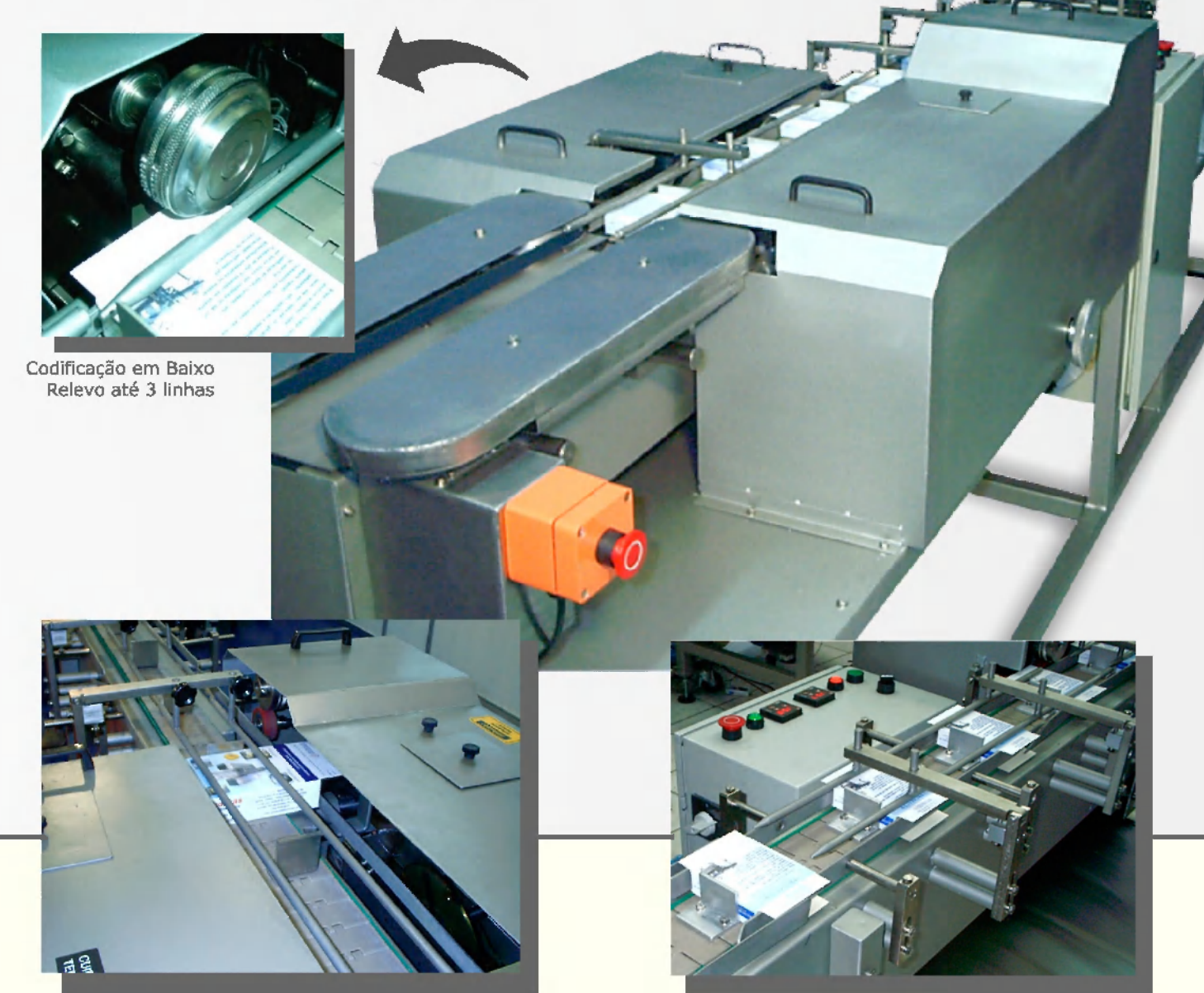

Dados Técnicos - EVI-04

Dimensões Míximas e Máximas (mm)	
C	80 230
L	50 160
H	20 55

Gama de Formatos:

Capacidade Produtiva: até 90 embalagens por minuto*.
 Ligação Elétrica: 220 / 380V - 60 Hz (440V sob consulta).
 Consumo de Energia Elétrica: 3 kW.
 Consumo de Ar Comprimido: 10 litros / minuto.
 Pressão de Trabalho: 6 bar.
 Peso Líquido: 250kg.
 Operadores Necessários: de 1 a 3 operadores (sob consulta).
 Opcionais: Codificador em Baixo Relevo para até 3 linhas.
 (*): A capacidade produtiva depende da habilidade do operador, tipo de cartão e produto a ser encartuchado.

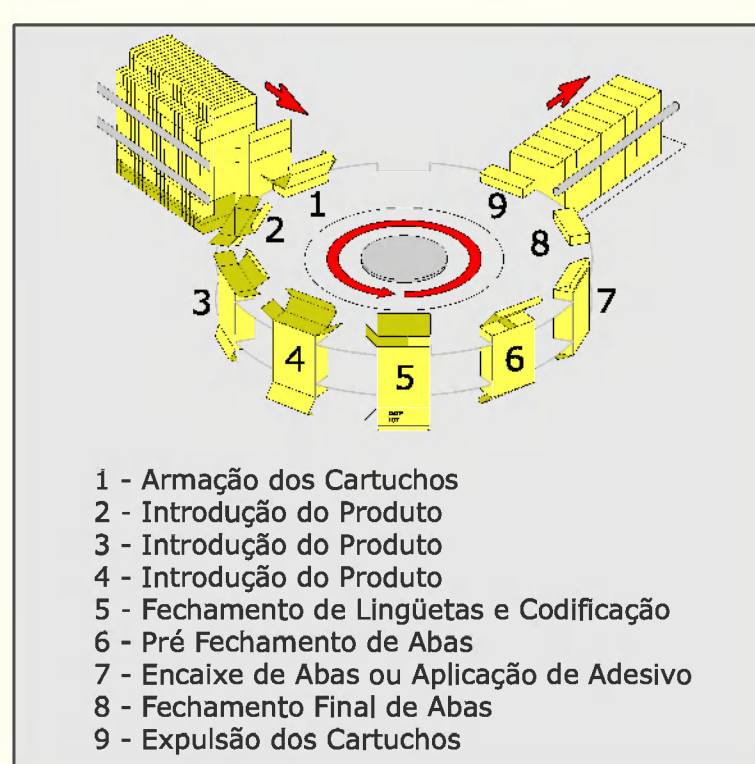
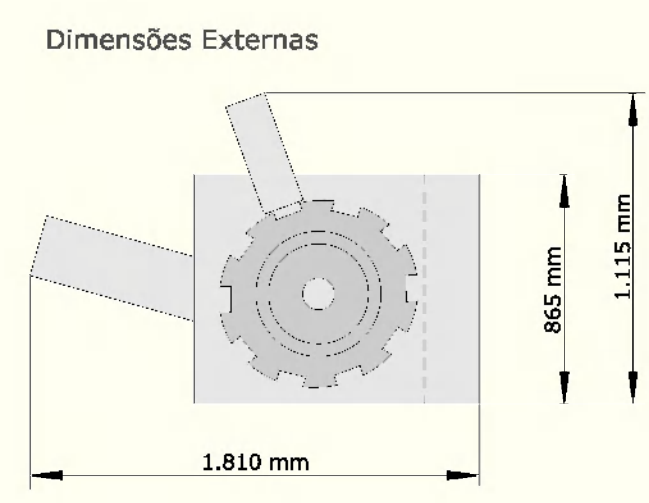

Aglize sua produção e pare de se preocupar com a montagem manual de cartuchos.

Nossos equipamentos simplificam todo o processo de encartuchamento de todos os seus produtos.

Realizam a captação, contagem, agrupamento, acúmulo e introdução dos mais diversos tipos de produtos

Dados técnicos sujeitos a alteração sem prévio aviso.

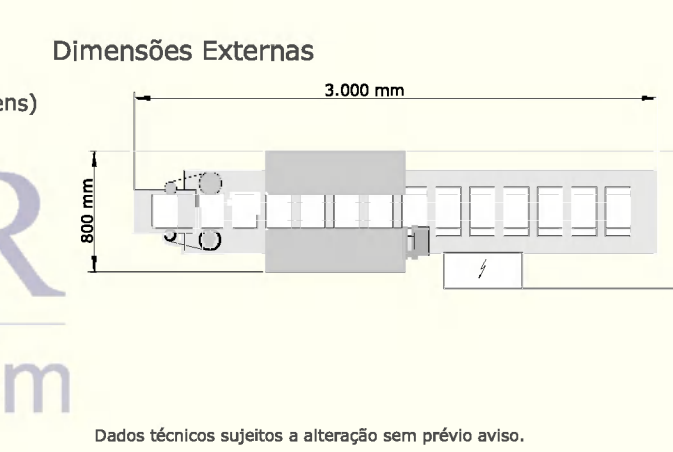
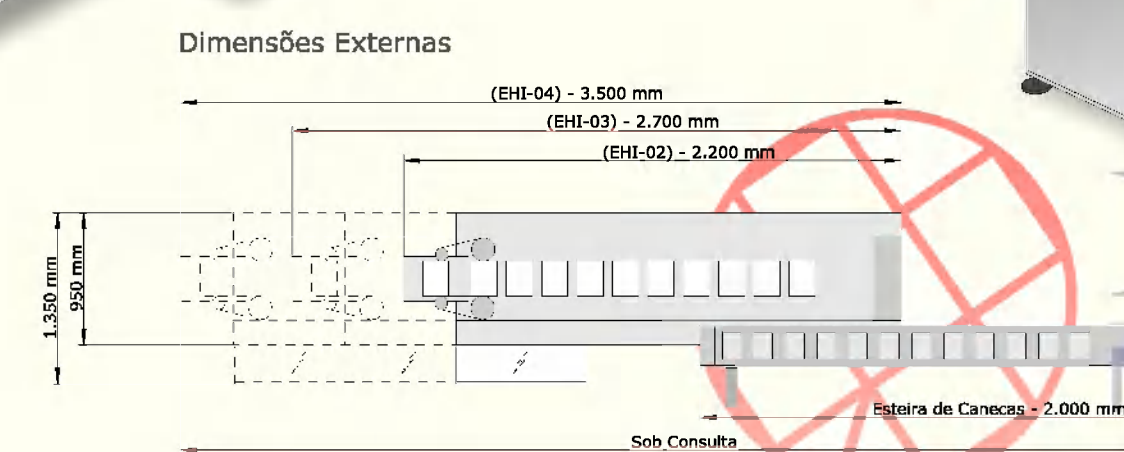
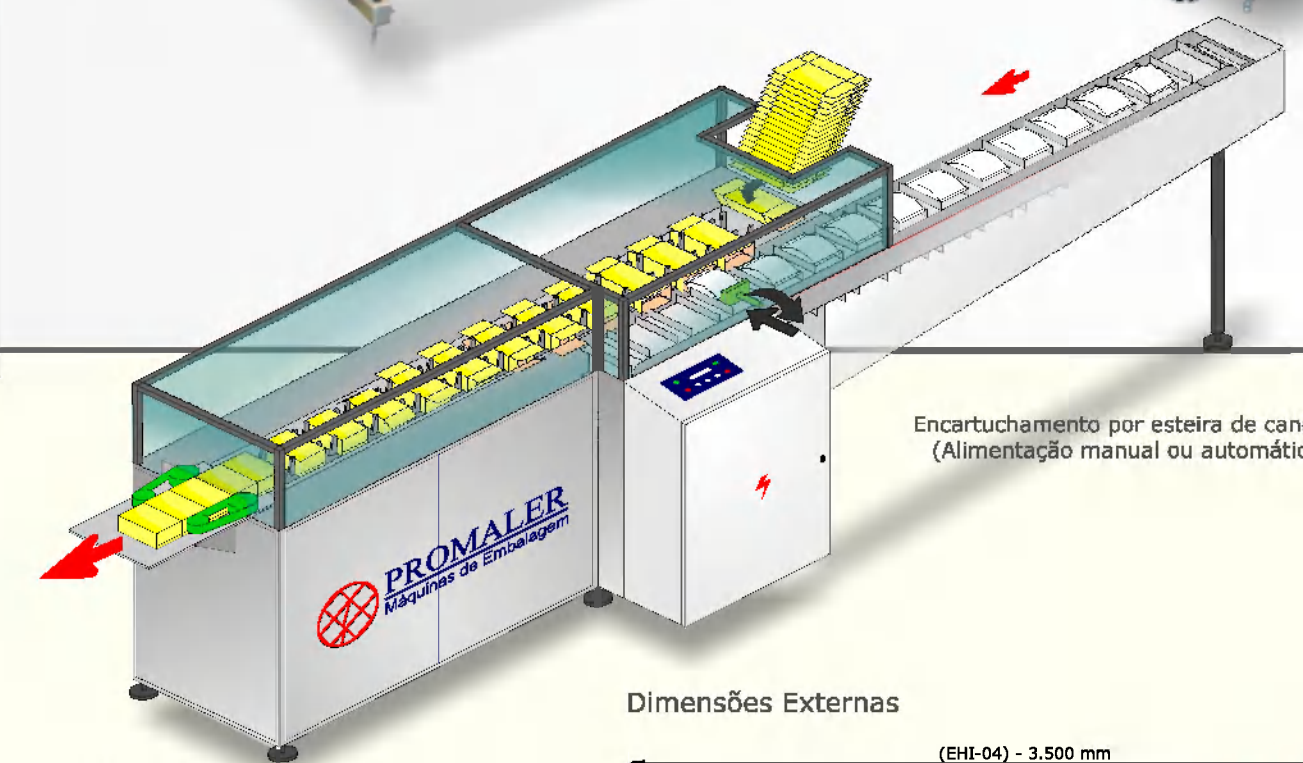

Fone: + 55 11 3936-2342
 e-mail: vendas@promaler.com.br
 web-page: www.promaler.com.br